

# rollz®

## Rollz Flex

IT - Manuale d'uso

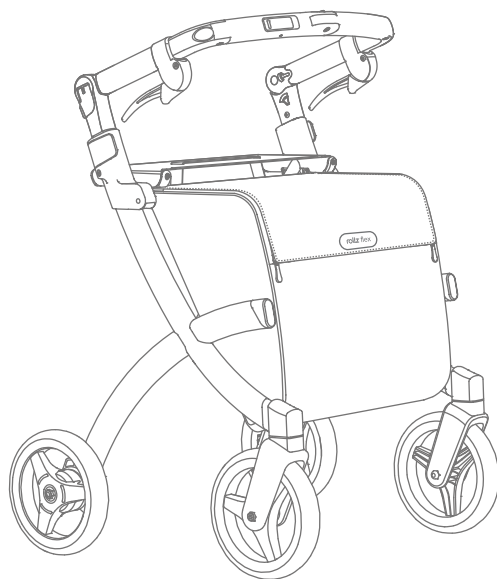

CE UK  
CA

Per i manuali in altre lingue,  
consultare il **[www.rollz.com](http://www.rollz.com)**.

# MANUALE D'USO

Rollz Flex

IT

## **Rollz® International BV – Rollz Flex**

© Copyright 2025 Rollz® International BV

In questo manuale Rollz International spiega e illustra l'uso sicuro e la manutenzione del Rollz Flex nel miglior modo possibile. Il prodotto acquistato potrebbe differire leggermente dal prodotto descritto in questa guida per l'utente.

Le informazioni contenute in questo documento possono essere modificate senza preavviso. È possibile richiedere il manuale più recente a Rollz International BV o scaricarlo da [www.rollz.com](http://www.rollz.com).

Rollz International BV non può essere ritenuta responsabile per guasti o difetti tecnici.

### **Conformità CE**

Il Rollz Flex soddisfa i requisiti del "REGOLAMENTO (UE) 2017/745 DEL PARLAMENTO EUROPEO E DEL CONSIGLIO del 5 aprile 2017 sui dispositivi medici". In base alle regole di classificazione nell'allegato IX di questa direttiva, il Rollz Flex è classificato in classe I.

La dichiarazione di conformità è stata rilasciata sotto la propria responsabilità di Rollz International BV in base all'Allegato VII della presente direttiva.

### **Conformità UKCA**

Il prodotto soddisfa i requisiti del Regolamento britannico sui dispositivi medici del 2002. In base alle regole di classificazione stabilite nell'Allegato IX della Direttiva 93/42/CEE, come indicato nell'UK MDR 2002, il prodotto è classificato come Classe I. La dichiarazione di conformità è stata redatta sotto la sola responsabilità di Rollz® International BV in base all'Allegato VII della Direttiva 93/42/CEE, come indicato nell'UK MDR 2002.

### **Certificazione rollator**

In modalità rollator, Rollz Flex è un rollator completamente certificato SGS, testato e approvato in conformità con ISO 11199-2.

**CONTENTS**

|  |           |
|--|-----------|
| <b>Prima de iniziare</b>   | <b>4</b>  |
| Informazioni importanti  | 4         |
| Uso sicuro del Rollz Flex  | 5         |
| Avvertenze   | 10        |
| Indicazioni per l'uso del Rollz Flex                                   | 10        |
| Condizioni in cui Rollz Flex non è adatto                              | 10        |
| Specifiche tecniche  | 11        |
| Controlla se la tua consegna è completa                                | 11        |
| Riutilizzare   | 11        |
| Utilizzo   | 11        |
| Regolazione del freno  | 13        |
| <br>   |           |
| <b>Differenti versioni</b>   | <b>13</b> |
| Rollz Flex dotato di freni classici                                    | 13        |
| Rollz Flex dotato di freni flip  | 14        |
| Rollz Flex Small dotato di freni classici                              | 14        |
| Manubrio Rollz Flex fisso in posizione rollator                        | 14        |
| <br>   |           |
| <b>Garanzia</b>  | <b>15</b> |
| Cosa significa la garanzia del produttore?                             | 15        |
| Cosa non è coperto dalla garanzia del produttore?                      | 16        |
| Invio di un reclamo in garanzia  | 17        |
| Riparazione allo scadere del periodo di garanzia                       | 17        |
| Contatta Rollz   | 17        |
| <br>   |           |
| <b>Istruzioni per un uso corretto</b>                                  | <b>18</b> |
| Piegare il Rollz Flex  | 18        |
| Apertura del Rollz Flex  | 19        |
| Riposarsi sul sedile Rollz Flex (assicurarsi di usare i freni a mano!) | 20        |
| Attraversamento di soglie e cordoli/cordoli/ cordoli                   | 20        |
| Usare la borsa   | 21        |
| Rimozione della borsa interna  | 21        |

## PRIMA DI INIZIARE

Congratulazioni per l'acquisto del tuo Rollz Flex. Con questo manuale Rollz vuole aiutarti a utilizzare Rollz Flex nel modo più sicuro e conveniente. Si prega di registrare il proprio acquisto su [www.rollz.com](http://www.rollz.com).

Ci auguriamo che apprezzerai l'uso del tuo Rollz Flex!

### Informazioni importanti

- Questo manuale è scritto per il Rollz Flex.
- Il Rollz Flex è un ausilio per la deambulazione e un deambulatore, adatto a persone fino a 125 kg con un'altezza compresa tra 1,55 e 1,95 mt.
- Il Rollz Flex Small è un ausilio per la deambulazione e un deambulatore, adatto a persone fino a 125 kg con un'altezza compresa tra 1,40 e 1,60 m.
- Leggere attentamente questo manuale prima di utilizzare il rollator. Conserva le istruzioni al sicuro e a tua disposizione per consultarle a tuo piacimento.
- Non mettere a rischio la vostra sicurezza e quella degli altri a causa di un uso improprio o scorretto di questo prodotto.
- Per mantenere Rollz Flex in condizioni ottimali, è necessaria una pulizia regolare **(Figura 1)**.

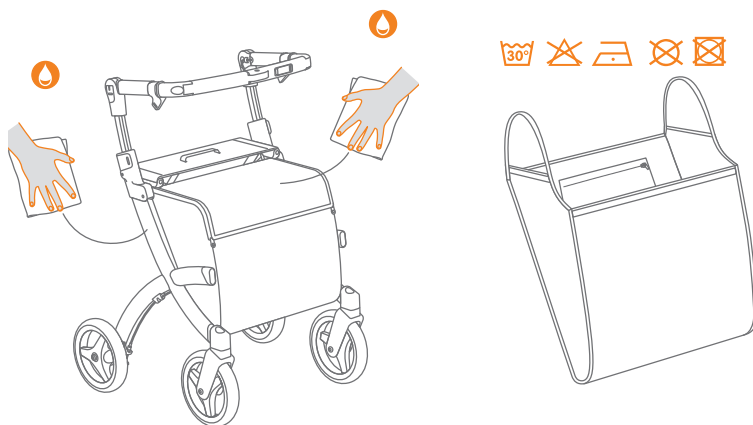

**Figura 1: Pulizia/disinfezione**



**Pulire il telaio e la borsa con un panno umido Lavare l'interno della borsa a max 30°C**

- La borsa Rollz Flex è adatta per l'utilizzo di carichi fino a 20 kg.
- Utilizzare solo accessori originali Rollz.
- Conservare Rollz Flex solo in un luogo asciutto, al chiuso.
- Parti del Rollz Flex possono scolorire o sbiadire leggermente se esposte alla luce solare.
- Evitare l'esposizione a temperature estreme.
- Utilizzare solo parti originali approvate da Rollz International BV per la sostituzione delle parti o la riparazione.
- La garanzia decade se il prodotto è danneggiato da un uso improprio come sovraccarico, piegatura o apertura scorretta, l'uso di parti non approvate da Rollz o l'uso di accessori non originali. Le condizioni di garanzia sono descritte nel capitolo Garanzia di questo manuale.
- Troverai il numero di serie e il numero dell'articolo sull'adesivo del prodotto del tuo Rollz Flex. Si trova sul retro del tubo della cerniera destra.
- Il Rollz Flex è stato brevettato e il marchio e il modello sono protetti.

## Uso sicuro del Rollz Flex

- Il Rollz Flex è progettato per offrire supporto quando si cammina all'aperto e al chiuso.
- Assicurati di camminare il più vicino possibile al Rollz Flex per un supporto e una sicurezza adeguati.
- Rollz Flex offre il massimo supporto con il manubrio posizionato completamente in avanti, lontano da te. Questa è la posizione della modalità rollator. In questa posizione puoi appoggiarti al manubrio con tutto il tuo peso (**Figura 2**).
- Utilizzare Rollz Flex come rollator solo quando il manubrio è completamente posizionato in avanti, che è la posizione della modalità rollator. Le opzioni di regolazione si trovano nella (**Figura 3**).
- Non utilizzare Rollz Flex come deambulatore quando il manubrio è posizionato in posizione shopper (su) o in posizione inclinata (tutto rivolto verso di te). Il Rollz Flex in modalità shopper offre solo un leggero supporto.
- Posizionare sempre le mani al centro delle impugnature in gomma. È possibile riconoscere la posizione corretta sulle scanalature sulle maniglie (**Figura 4**).

**Figura 2: Posizioni del manubrio.**

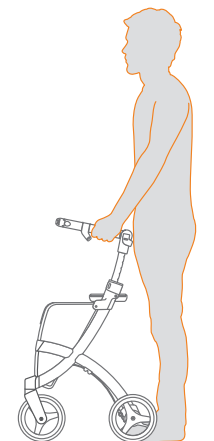

**Posizione del rollator – massimo supporto**

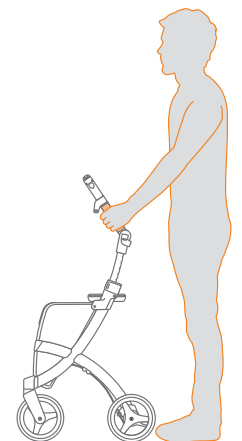

**Posizione semi-rollator – forte supporto**

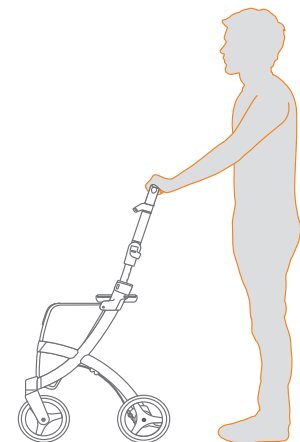

**Posizione acquisto – supporto leggero**

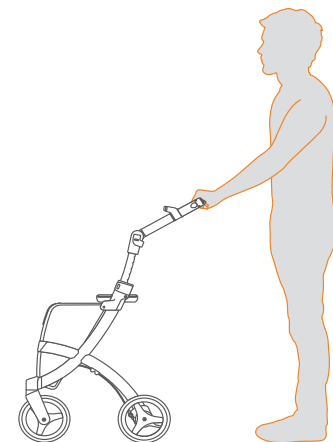

**Posizione inclinata – nessun supporto**

Figura 3: Regolazione della posizione del manubrio



Figura 4: Posizione corretta delle mani

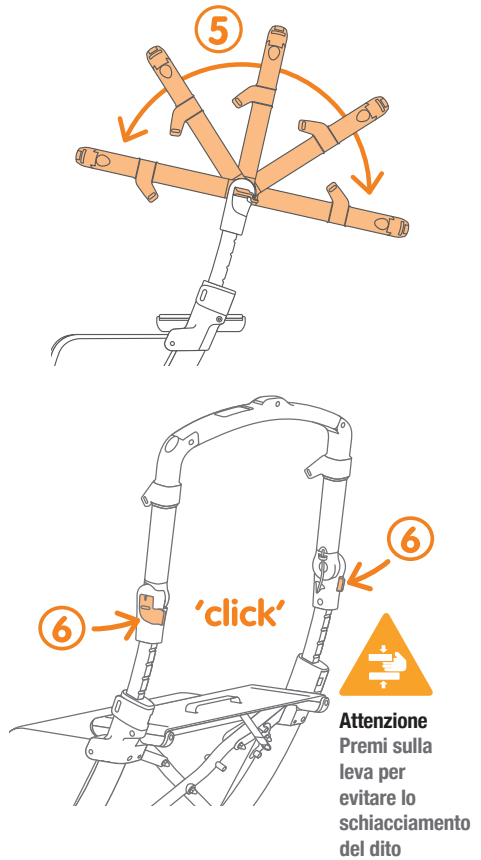
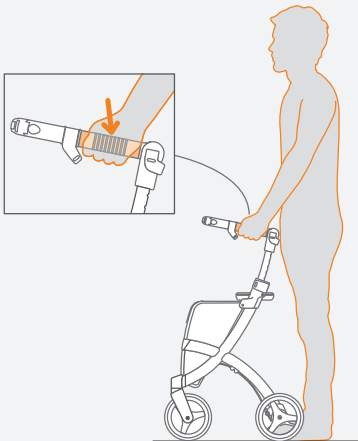

- Quando non cammini con Rollz Flex, usa sempre i freni di stazionamento su entrambi i lati.
- Controllare sempre i freni prima dell'uso. Se i freni non funzionano correttamente, farli regolare nuovamente, ad es. dal vostro fornitore, per prevenire la perdita di frenata e situazioni pericolose.
- I freni possono essere leggermente premuti per ridurre la velocità, ma potrebbero non frenare continuamente mentre si cammina.
- Vuoi sederti sul sedile del Rollz Flex? Assicurarsi che entrambi i freni siano sul freno di stazionamento, sia quando ci si siede che quando ci si alza (**Figura 5 e Figura 6**).

**Figura 5: Utilizzo classico dei freni**

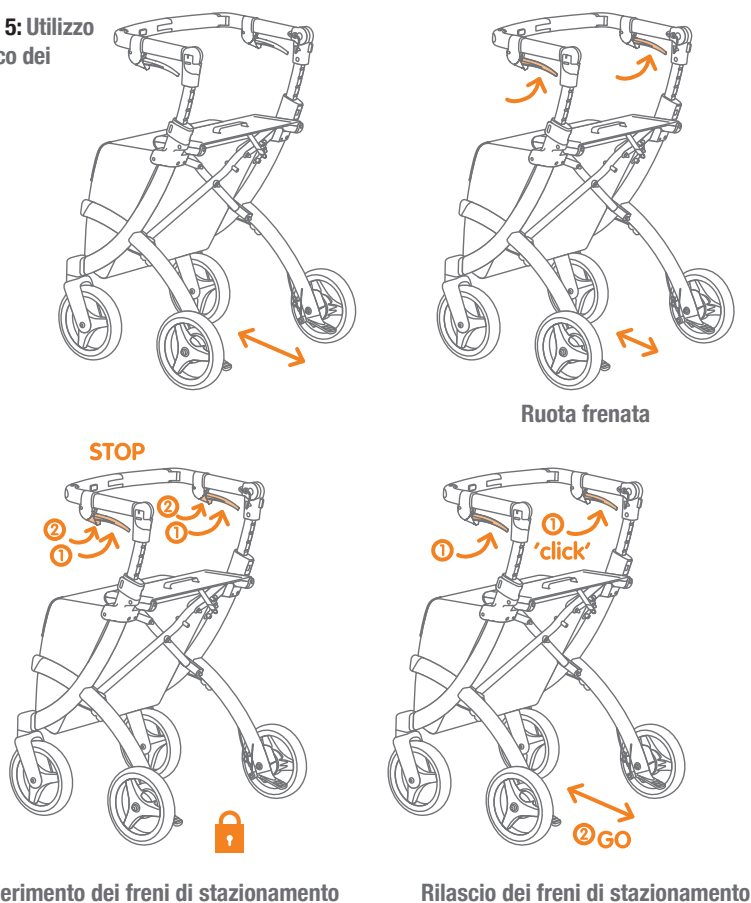

**Figura 6:**  
Utilizzo dei  
freni a  
scatto

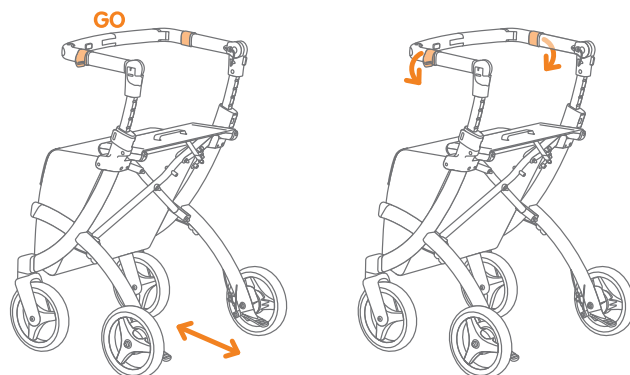

Posizione di  
parcheggio e  
rilascio dei  
freni

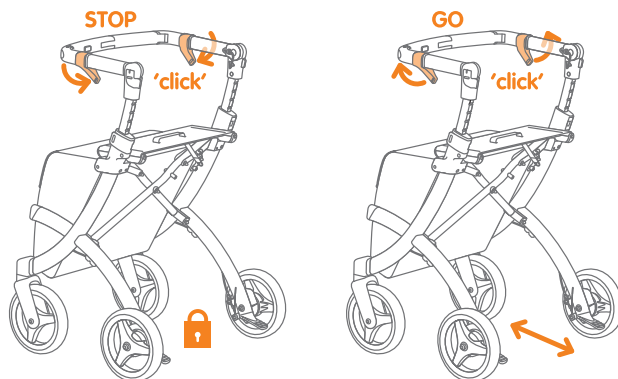

- Puoi sederti in sicurezza sul Rollz Flex solo se i tuoi piedi possono poggiare sul pavimento mentre sei seduto.
- Vuoi sollevare il Rollz Flex, ad esempio per riporlo in macchina o altrove? Se ci sono oggetti nella borsa, togli prima la borsa interna con il suo contenuto dal Rollz Flex. Quindi puoi piegare il Rollz Flex. Sollevare il prodotto dal telaio in metallo, non dal manubrio.
- Evitare di camminare su terreni estremamente sconnessi e accidentati con buche nel marciapiede. In tal caso potresti cadere.
- Rollz Flex è un ausilio per la deambulazione e un deambulatore, che assiste una persona alla volta e non può essere utilizzato come sedia a rotelle.
- Il Rollz Flex non è un passeggino o una carrozzina e non è destinato a trasportare o trasportare bambini, persone, animali domestici o bestiame.



## Avvertenze

- Fare attenzione quando si piega o si apre Rollz Flex, assicurarsi sempre di non essere pizzicati, tagliati o danneggiati in alcun modo.
- Assicurarsi che tutti i ganci siano bloccati prima di utilizzare Rollz Flex.
- Sei in viaggio e un assistente di volo o un autista mettono via il tuo deambulatore, nella stiva dell'aereo o nella stiva di un pullman o nel retro di un taxi? Dopo controlla il tuo rollator per eventuali danni.
- Il Rollz Flex è stato sviluppato per funzionare con facilità. È essenziale verificare regolarmente se come utente sei in grado di eseguire tutte le azioni in modo indipendente o se hai bisogno del supporto di altre persone. Tenere Rollz Flex lontano da fiamme libere e altre fonti di calore, inclusi, a titolo esemplificativo, stufe elettriche o a gas.
- La pulizia con un disinfettante deve essere eseguita da persone autorizzate.
- Non utilizzare Rollz Flex se una parte è rotta, strappata, difettosa, incompleta o se manca una parte.

## Indicazioni per l'uso del Rollz Flex

Il Rollz Flex è un ausilio per la mobilità che può essere utilizzato sia come rollator (solo in posizione rollator), sia come carrello della spesa. In posizione rollator il Rollz Flex fornisce supporto durante la deambulazione, alle persone con mobilità ridotta, sia all'interno che all'esterno della casa. Il sedile permette di fare un breve riposo. Nel caso in cui il tuo bisogno di supporto sia attualmente basso, è possibile inclinare il manubrio in base alle proprie esigenze attuali (**Figura 2 e Figura 3**). Nella versione a manubrio fisso questo può essere regolato solo con una chiave a brugola.

## Condizioni in cui Rollz Flex non è adatto

Il Rollz Flex non è adatto per:

- Persone con disturbi della percezione visiva;
- Persone con forti disturbi dell'equilibrio, il che significa che l'utente non è in grado di utilizzare Rollz Flex in modo indipendente;
- Persone con un peso corporeo superiore a 125 kg.

## SPECIFICHE DEL PRODOTTO

|                    | <b>Rollz Flex</b> | <b>Rollz Flex Small</b> |
|--------------------|-------------------|-------------------------|
| Peso               | 7,7 kg            | 6,8 kg                  |
| Altezza utente     | 1,55-1,95m        | 1,40-1,60m              |
| Altezza seduta     | 62 cm             | 52,5 cm                 |
| Larghezza seduta   | 44 cm             | 44 cm                   |
| Portata utente     | 125 kg            | 125 kg                  |
| Larghezza tot      | 62,3 cm           | 62,3 cm                 |
| Lunghezza tot      | 60 cm             | 60 cm                   |
| Profondità piegato | 33 cm             | 33 cm                   |
| Altezza            | 80-100 cm         | 70-81 cm                |
| Capacità borsa     | 25 litre/20 kg    | 14 litre /20 kg         |
| Diametro ruote     | 8 inch            | 8 inch                  |

**Controlla se la tua consegna è completa**

Il Rollz Flex è imballato e pronto per l'uso. Controllare che tutte le parti siano state fornite. Il Rollz Flex viene fornito con:

- 1 borsa interna
- 1 manuale d'uso

**AVVERTENZE!**

Tenere i materiali di imballaggio in plastica lontano dalla portata dei bambini a causa del rischio di soffocamento.

**Riutilizzare**

- Il Rollz Flex è adatto per il riutilizzo.
- Per una manipolazione sicura, consegnare questo manuale Rollz Flex al nuovo utente.
- Prima di passare il Rollz Flex ad un'altra persona, deve essere prima pulito e tecnicamente controllato e disinfettato da persone autorizzate.

**Utilizzo**

Il Rollz Flex viene fornito completamente assemblato e pronto per l'uso. Tuttavia, Rollz Flex deve essere regolato per soddisfare le tue preferenze personali prima dell'uso.

Metti il manubrio nella posizione corretta (**Figura 2**) e all'altezza che preferisci (**Figura 3**). Studia attentamente tutte le istruzioni di questo manuale prima di mettere in funzione Rollz Flex. Se necessario, regolare i freni.

### NOTA

La borsa del Rollz Flex è realizzata in materiale resistente e idrorepellente (PVC 70%, poliestere 30%). Rollz Flex è dotato di pneumatici morbidi realizzati in schiuma PU.

Regolare il manubrio all'altezza dell'utente (**Figura 7**).

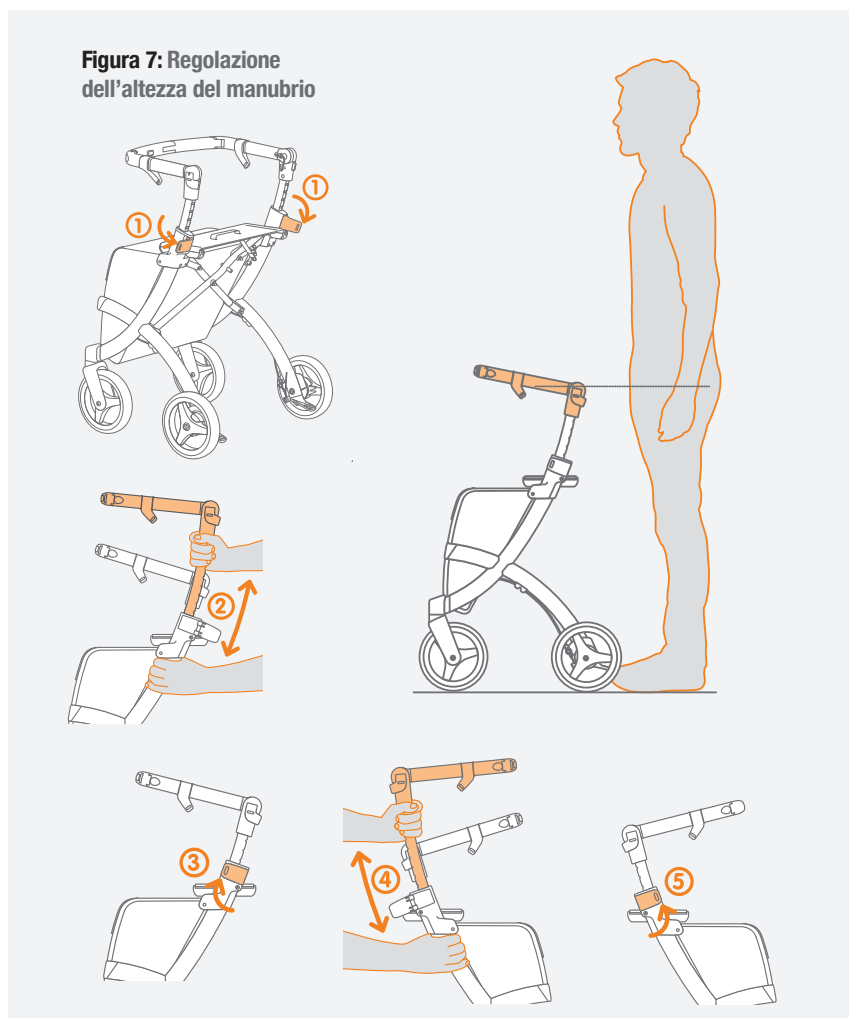



## Regolazione del freno

Controllare la funzionalità del freno (le ruote non devono girare quando si inserisce il rollator sul freno di stazionamento e si spinge in avanti il rollator) e regolarlo ruotando la vite di regolazione in senso orario (per stringerlo) o antiorario (per allentarlo).

### NOTA

Quando si regolano i freni, la pastiglia del freno deve trovarsi a circa 3 mm sopra la superficie del pneumatico quando i freni a mano non sono azionati.

## VERSIONI

Il Rollz Flex è disponibile in quattro diverse versioni. Questo manuale si applica a tutte queste versioni.

Sono disponibili vari accessori per il Rollz Flex, come un supporto per bastone e supporti per borse extra. Per ulteriori informazioni, visitare il sito [www.rollz.com](http://www.rollz.com) o chiedere al proprio fornitore.

### Rollz Flex dotato di freni classici

Il Rollz Flex è disponibile con i freni classici di serie (**Figura 8**). Questa versione è progettata per le persone che usano spesso i freni mentre camminano. Questi freni classici vengono utilizzati al meglio quando il manubrio è in posizione rollator. In questo modo puoi frenare facilmente mentre cammini, anche se hai meno potenza nelle mani. Potete anche utilizzare i freni classici come freni di stazionamento, ad esempio se volete sedervi (**Figura 5**).

## Rollz Flex dotato di freni flip (custom)

Questa versione (**Figura 9**) è destinata a persone che usano raramente i freni mentre camminano. Questo tipo di freno a ribalta conferisce al manubrio un aspetto aerodinamico. È possibile utilizzare i freni a ribalta per frenare in tutte le posizioni della barra di spinta. Puoi anche mettere il tuo Rollz Flex sul freno di stazionamento con il freno a scatto (**Figura 6**).

## Rollz Flex Small dotato di freni classici (disponibile solo in alcuni in paesi)

Rollz Flex Small dotato di freni classici (disponibile in paesi limitati) Rollz Flex Small (**Figura 10**) è progettato per tutti coloro per i quali il Rollz Flex standard è troppo grande, con un'altezza da 1,40 m a 1,60 m (4' 7" - 5' 3") come linea guida. È una versione più piccola, fornita solo con i freni classici. L'altezza del telaio e della seduta è di 10 cm (3,9") inferiore rispetto al normale Rollz Flex. Il carico massimo è uguale: 125 kg (275 libbre).

Le principali differenze con il Rollz Flex standard sono:

- Il manubrio è 10 cm (3,9") più basso nella posizione più bassa.
- Il sacco è più piccolo, il contenuto è di 14 litri (3,1 UK gal) rispetto a 25 litri (5,5 UK gal).

## Rollz Flex e Rollz Flex Small, manubrio fisso in posizione rollator

Queste versioni sono disponibili solo negli Stati Uniti, in Canada e in Giappone. Alla consegna il manubrio di questo Rollz Flex è fissato nella posizione del rollator (**Figura 11**). Questa particolare versione è dotata di freni classici ed è disponibile sia nella versione standard che nella versione piccola.

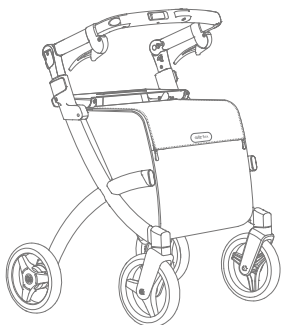

**Figura 8:** Rollz Flex con freni classici

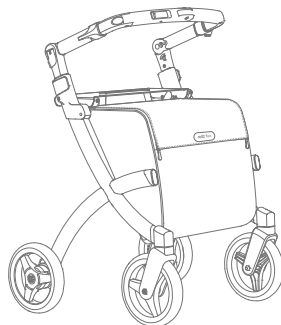

**Figura 9:** Rollz Flex con flipbrake

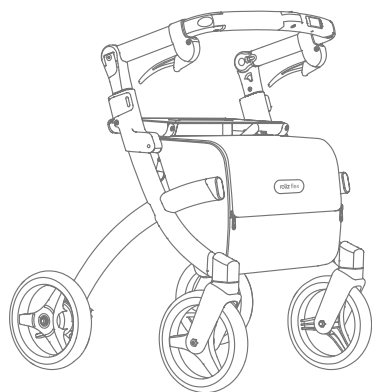

**Figura 10: Rollz Flex Small con freni classici**

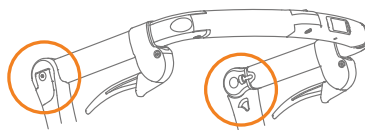

**Figura 11: Rollz Flex, barra di spinta fissata in posizione rollator**

## GARANZIA ROLLZ

Registra il tuo prodotto Rollz compilando il modulo di registrazione su [www.rollz.com](http://www.rollz.com). Assicurati di inserire il numero di serie del tuo Rollz Flex, che si trova sul retro del tubo della cerniera destra. Nell'improbabile eventualità che qualcosa non vada nel tuo Rollz Flex, contatta prima il tuo fornitore e mostra la ricevuta di acquisto. In alcuni casi, il tuo fornitore sarà in grado di riparare il difetto. In altri casi, il fornitore contatterà il distributore Rollz locale per trovare una soluzione il più rapidamente possibile, in conformità con le seguenti condizioni di garanzia.

### Cosa significa la garanzia del produttore?

In qualità di produttore, Rollz International BV (di seguito "Rollz") fornisce una garanzia sul Rollz Flex da essa prodotto (di seguito "il prodotto") alle seguenti condizioni:

- 1.** Rollz offre una garanzia di 5 anni sui difetti di materiale e costruzione del telaio durante il normale utilizzo e manutenzione.
- 2.** Tutte le altre parti sono soggette a un periodo di garanzia generale di 24 mesi, ad eccezione della normale usura dovuta all'uso.
- 3.** Il periodo di garanzia si applica dalla data di acquisto indicata sulla prova di acquisto.
- 4.** La garanzia dà diritto alla riparazione, non espressamente per cambio o restituzione di un prodotto.

5. Il periodo di garanzia non viene mai esteso, anche in caso di riparazione.
6. Il punto vendita Rollz in cui è stato acquistato il prodotto nel tuo paese è responsabile del trasporto da e verso ("il fornitore") a proprio rischio, ma solo se si tratta di una riparazione coperta da garanzia. Il metodo di spedizione è determinato in accordo con il fornitore.
7. La garanzia può essere invocata solo se fornisci al distributore Rollz nel tuo paese, insieme al prodotto difettoso: la ricevuta di acquisto con la data di acquisto e una chiara descrizione dei reclami.
8. La garanzia non è trasferibile e può quindi essere invocata solo dal primo proprietario.
9. La garanzia non pregiudica altri diritti legali che potresti avere per legge.

### **Cosa non è coperto dalla garanzia del produttore?**

La garanzia del produttore non si applica nelle seguenti situazioni:

1. Se hai apportato modifiche, modifiche o riparazioni da solo (o se queste sono state eseguite da altri) senza previa autorizzazione scritta del distributore Rollz nel tuo paese o del fornitore.
2. Errato montaggio o installazione di parti di terzi non idonee al prodotto.
3. Se i difetti sono causati da negligenza o incidente e/o uso o manutenzione difformi da quanto consigliato nel manuale.
4. Danni non intenzionali, uso anomalo, conservazione errata o cura inadeguata.
5. Se il numero di serie è danneggiato o rimosso.
6. Insoddisfazione del cliente per il prodotto in termini di dimensioni, peso, funzionalità, colore o design.
7. Danni al prodotto a causa della normale usura.
8. Qualsiasi scolorimento del telaio o delle parti sotto l'influenza della luce solare diretta o indiretta.
9. Danni causati da uso improprio o a seguito del mancato rispetto delle istruzioni del manuale.
10. Costi di spedizione del rollator e/o delle parti al distributore Rollz nel tuo paese se il periodo di garanzia è scaduto.

## Presentazione di una richiesta di garanzia

Conserva la ricevuta di acquisto e fai una copia per te. In caso di difetto o se si desidera presentare un reclamo coperto da questa garanzia del produttore, contattare prima il fornitore. Il tuo fornitore contatterà quindi il distributore Rollz nel tuo paese, se necessario. Se il fornitore non è più disponibile, puoi chiedere al distributore Rollz del tuo paese di indicarti il fornitore più vicino.

## Riparazione dopo la scadenza del periodo di garanzia

Hai il tuo prodotto Rollz da più di due anni ed è necessario riparare qualcosa?

Si prega di contattare prima il proprio fornitore. Il tuo fornitore coordinerà con il distributore Rollz nel tuo paese qual è l'approccio migliore per te, in modo che il tuo rollator torni in condizioni ottimali il più rapidamente possibile. Sarai avvisato in anticipo dei costi della riparazione.

## Contatta Rollz

Rollz International è sempre desiderosa di migliorare i suoi prodotti e quindi appreziamo molto la tua opinione. Si prega di contattare Rollz International per qualsiasi altra domanda o commento riguardante l'uso dei prodotti, questo manuale o qualsiasi altra cosa.

### Rollz® International bv

Rotterdamseweg 402M  
2629HH Delft  
Paesi Bassi  
+31 (0)20 362 20 10  
info@rollz.com  
www.rollz.com

### Rollz Mobility US Inc.

21950 Arnold Center Rd | Carson  
California 90810  
Stati Uniti  
+1 929 999 4178  
info@rollz.com  
www.rollz.com

### Rollz Mobility UK Ltd (UKRP)

Ely, Cambridgeshire  
CB7 9HE  
Regno Unito  
+44 (0)333 207 2080  
info@rollz.com  
www.rollzmobility.co.uk

# ISTRUZIONI GRAFICHE

## Chiusura

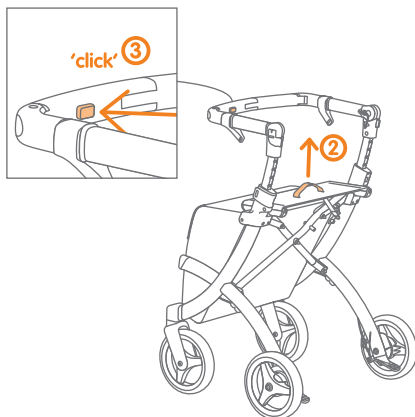
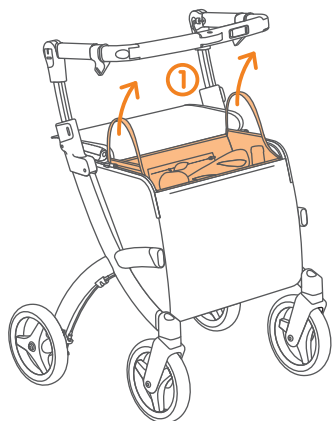

### Attenzione

Tieni le mani lontane dalla sezione centrale per evitare lo schiacciamento delle dita.

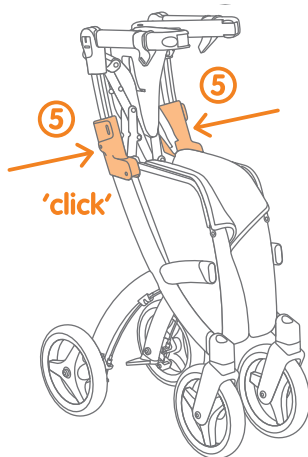
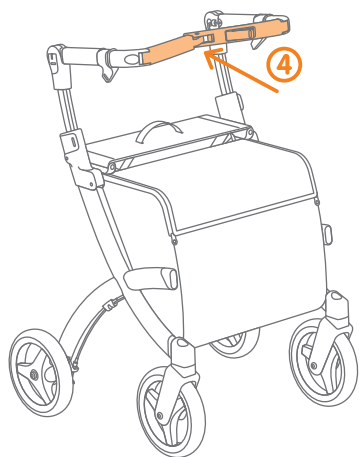

## Apertura

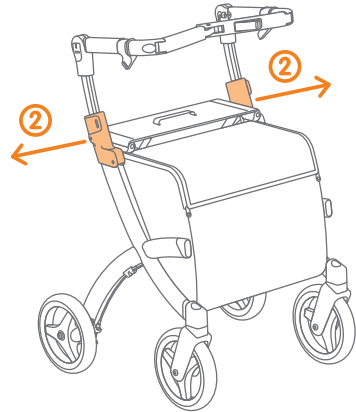
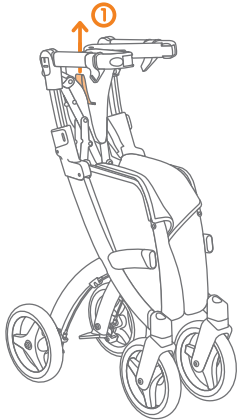

**Attenzione**  
Premere solamente la parte superiore del sedile per evitare lo sciacciamento delle dita.



**Attenzione**  
Premere la parte superiore della leva per evitare lo sciacciamento delle dita.

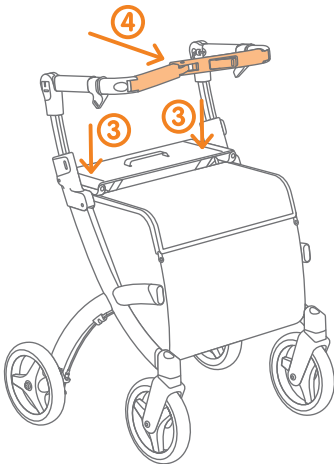

## Sedersi sul Rollz Flex

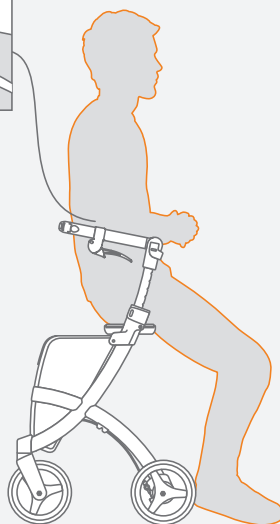
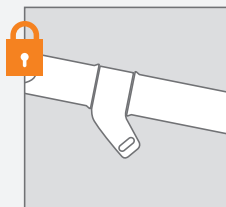
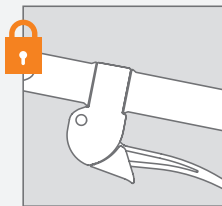

Usa i freni a mano  
prima di sederti!

## Attraversamento soglie e cordoli/ marciapiede/ dislivelli

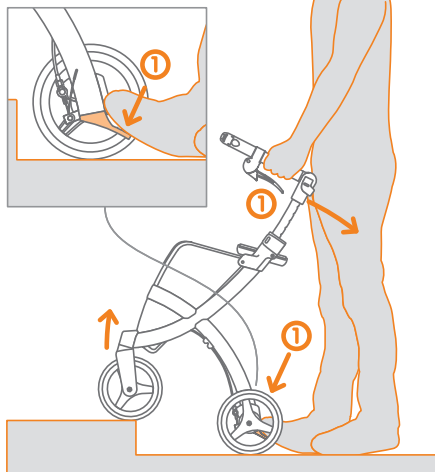

## Usa la borsa

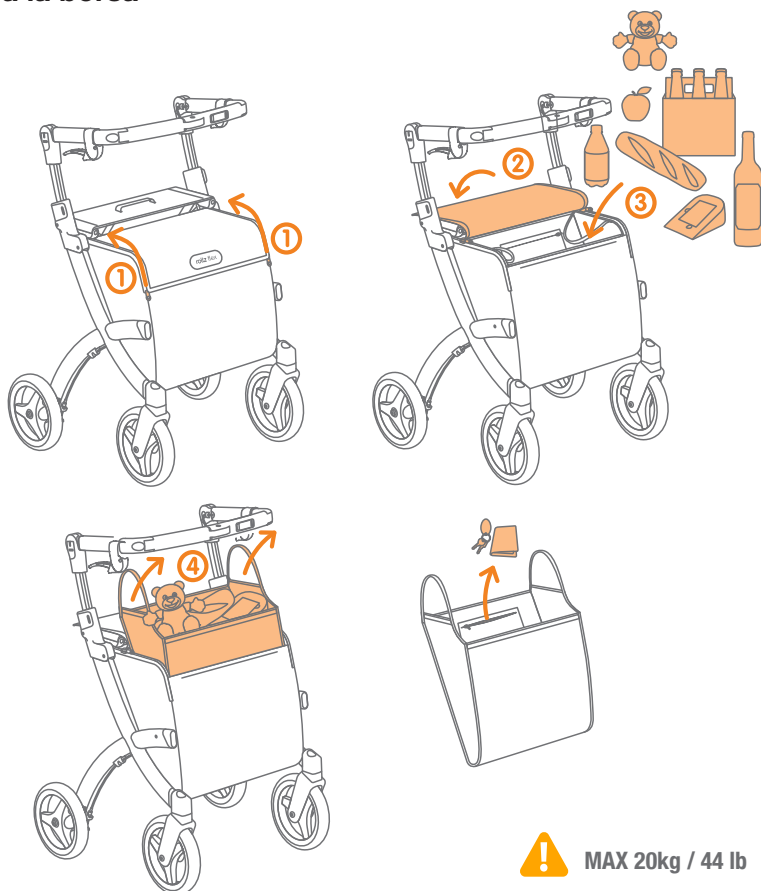

## Rimuovere la borsa interna



# rollz®



rollzint



RollzInternational



rollzint



RollzInternational

Version 2025.01